

Cliente

Modello imbarcazione

Anno

Sporgenza desiderata

Modello UniBow

Avvolgifiocco incassato

Avvolgifiocco esterno

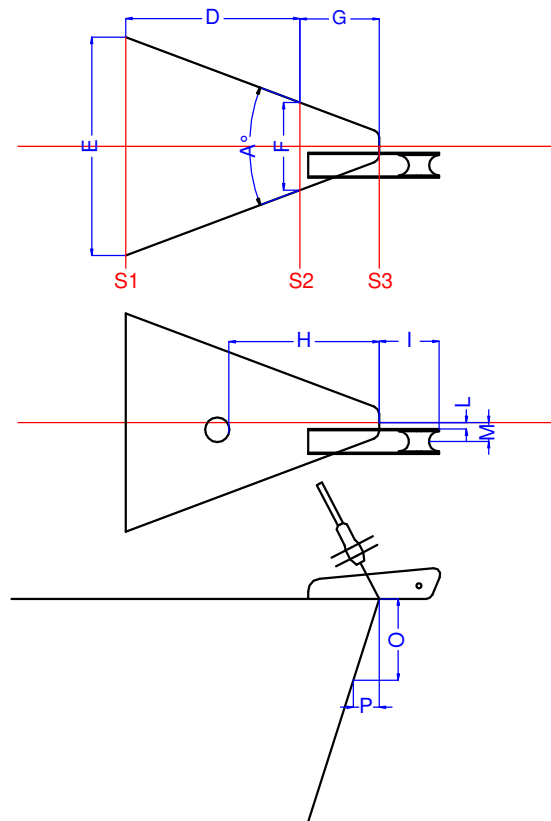
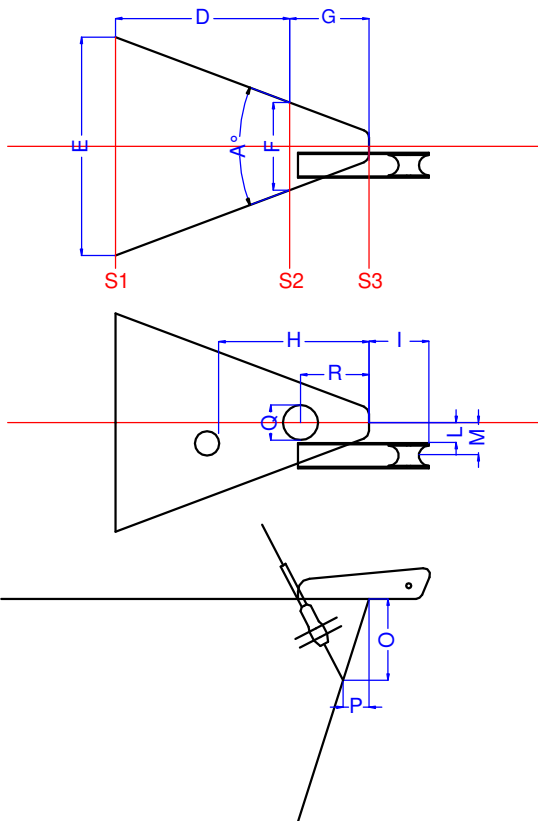

Angolo formato dalla prua (gradi)	A°
Distanza tra gli assi	D
Larghezza sezione S1	E
Larghezza sezione S2	F
Distanza tra S2 e estrema prua	G
Distanza del sapancora dalla prua	H
Sporgenza musone ancora	I
Distanza landa musone ancora dall'asse centrale	L
Distanza della catena ancora dall'asse centrale	M
Distanza verticale controlanda dalla prua	O
Distanza orizzontale controlanda dalla prua	P
Diametro foro avvolgifiocco	Q
Distanza dello strallo dalla prua	R

Modello ancora	
Peso Ancora	
Lato ancora	DX SX

Note

Contatto Ufficio tecnico:

Gold Service SAS via Bagnolo 43 48125 Casemurrate Ravenna Italia

Tel. 0544-554341 Cell. 338 6305338

Mail info@goldservicerigging.it